

Wedges with internal coolant system and adjustable nozzle
Werkzeughalter-Klemmung mit innenliegender Kühlmittelzufuhr und Schwenkdüse
Cales de serrage avec système d'arrosage intégré et buse orientable

For machines | Für Maschinen | Pour machines **star**
SB16 | SR-20R | SR-20J/JN | SR-20RII | SR-20RIII | SR-20RIV | SR-32J/JN | SV-12 | SV-20

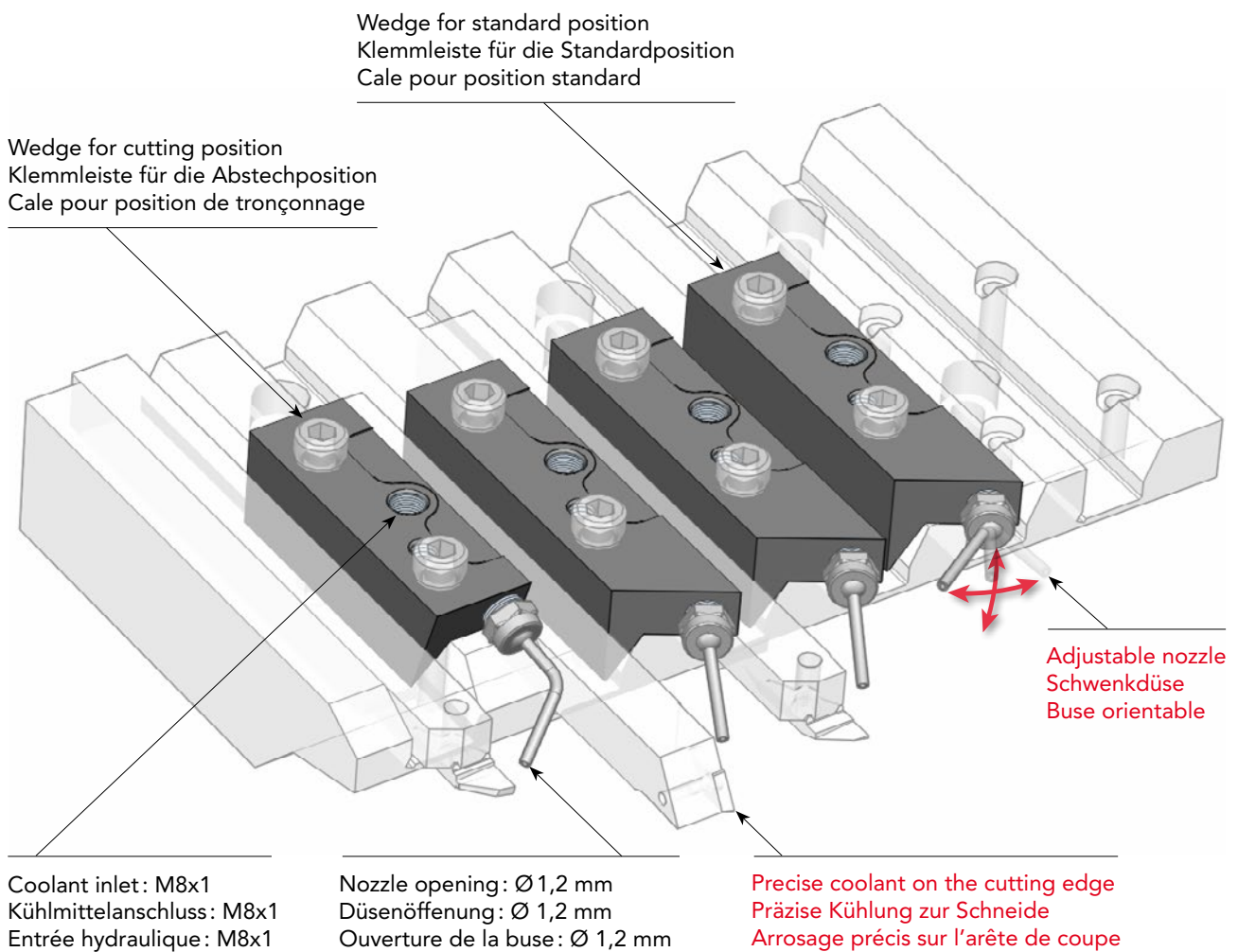

Ideal system with the use of a high pressure coolant.
Optimum efficiency from 50 bar. Maximum allowable pressure: 200 bar

Ideales System zum Bearbeiten mit Hochdruck.
Optimal ab 50 bar. Max. Druck: 200 bar

Système idéal avec l'utilisation d'un arrosage haute pression.
Efficacité optimale dès 50 bar. Pression maximale admissible: 200 bar

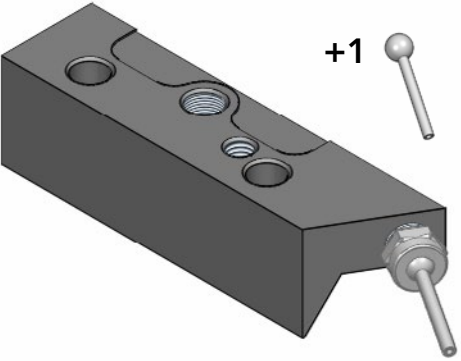
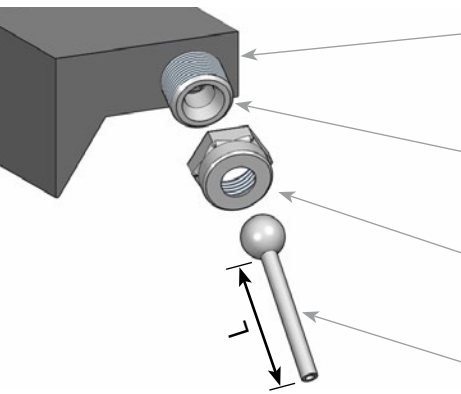
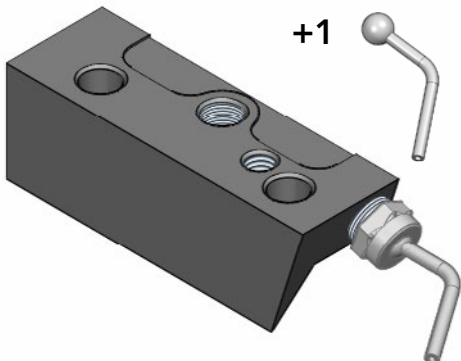
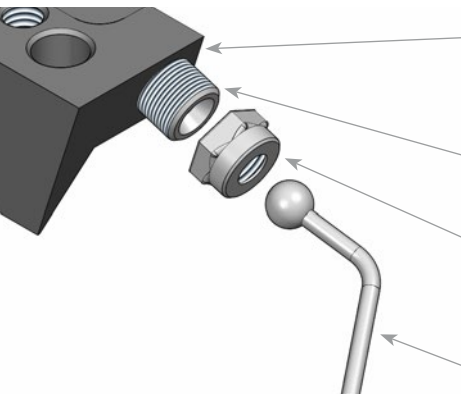
	Description Bezeichnung Description	Article nr. Artikel Nr. N° Article
	<p>Wedges with internal coolant system and adjustable nozzle. Complete kit with spare nozzle. Use on the standard positions of the gang.</p> <p>Werkzeughalter-Klemmung mit innenliegender Kühlmittezufuhr und Schwenkdüse. Komplett-Set mit Ersatz Düse. Einsatz auf den Standardpositionen des Kamms.</p> <p>Cale de serrage avec système d'arrosage intégré : kit complet avec buse de rechange. Utilisation sur les positions standards du peigne.</p>	015.80.200
	<p>Wedge Werkzeughalter-Klemmung Cale de serrage</p> <p>Adapter M6X0,5 / M8X0,75 Adapter M6X0,5 / M8X0,75 Adaptateur M6X0,5 / M8X0,75</p> <p>Nut Mutter Ecrou</p> <p>Straight sprying nozzle L = 23 mm Gerade Düse L = 31 mm Buse d'arrosage droite L = 39 mm</p>	015.80.100 015.81.304 015.81.301 015.81.302 015.81.305 015.81.306
	<p>Wedges with internal coolant system and adjustable nozzle. Complete kit with spare nozzle. Use on the cutting position of the gang.</p> <p>Werkzeughalter-Klemmung mit innenliegender Kühlmittezufuhr und Schwenkdüse. Komplett-Set mit Ersatz Düse. Einsatz auf der Abstechposition des Kamms.</p> <p>Cale de serrage avec système d'arrosage intégré : kit complet avec buse de rechange. Utilisation sur la position de tronçonnage du peigne.</p>	015.80.400
	<p>Wedge Werkzeughalter-Klemmung Cale de serrage</p> <p>Adapter M6X0,5 / M8X0,75 Adapter M6X0,5 / M8X0,75 Adaptateur M6X0,5 / M8X0,75</p> <p>Nut Mutter Ecrou</p> <p>Angled spraying nozzle Abgewinkelte Düse Buse d'arrosage coudée</p>	015.80.300 015.81.304 015.81.301 015.81.303